

Manual de Instrucciones Silla de Seguridad
para Bebés y Niños.

Silla de Seguridad Bbpro Sport.

1

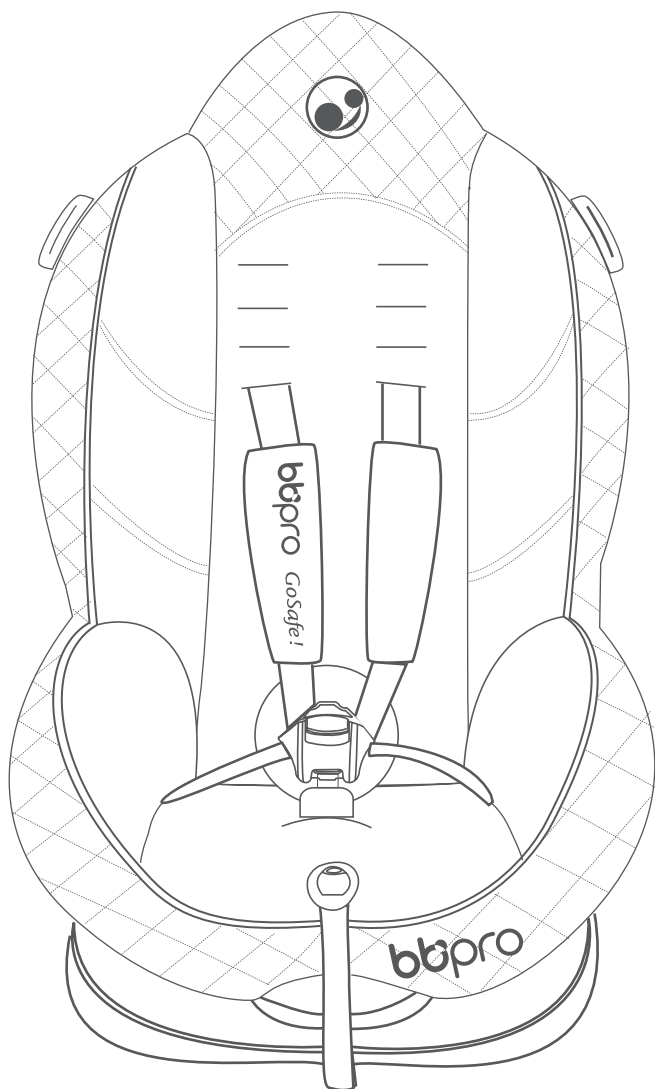
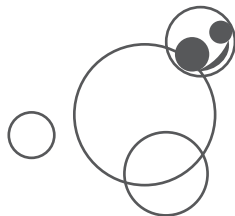

Por favor lea las instrucciones cuidadosamente y guárdelas para futuras consultas

Introducción

Gracias por comprar nuestro producto.

La Silla de seguridad Bbpro Sport le da la máxima seguridad y comodidad a su bebé/niño, siempre y cuando se use correctamente.

Para un resultado óptimo ajuste la silla de seguridad a las características de su hijo(a).

Estudios realizados indican que un gran número de sillas de seguridad para bebés no están correctamente instaladas, las investigaciones de nuestro equipo técnico y los consejos de nuestros clientes hacen que estemos capacitados para ofrecer la mayor seguridad a su hijo.

Distribuidora Tres Pro S.A.
Panamericana Norte km 16,5
Colina, Santiago.
Chile.

Fono: (56-2) 499 89 46.

Mail: contacto@bbpro.cl

Web: www.bbpro.cl

ADVERTENCIA

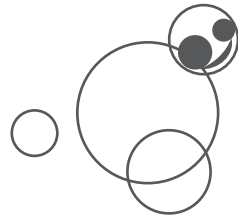

- ° El ajuste del cinturón es de vital importancia para la seguridad del niño. Si tiene alguna duda mire el adhesivo que esta pegado en la parte lateral de la silla de seguridad Bbpro Sport.
- ° Nunca deje al niño solo en el automóvil.
- ° Nunca utilice la silla de seguridad en asientos con air bag frontal, en caso de accidente el niño podría resultar con **LESIONES GRAVES O INCLUSO PODRÍA PROVOCARLE LA MUERTE.**
- ° La Silla de seguridad Bbpro Sport esta diseñada para ser utilizada siempre mirando hacia delante, sólo en automóviles dotados con cinturón de seguridad de tres puntas, según la normativa ECE R16 o equivalente.
- ° Se puede usar en el asiento delantero (si el automóvil no cuenta con air bag) o trasero, sin embargo se recomienda usar en el asiento trasero, este es el lugar más seguro para llevar a los bebés/niños.
- ° La silla de seguridad Bbpro Sport ha pasado las pruebas de homologación europea ECE R44/03 y está diseñada para funcionar como grupo I (de 9 a 18 kgs.) y grupo II (de 15 a 25 kgs.).
- ° No vuelva a usar la silla si ha estado en un accidente ya que puede tener daños estructurales no visibles, por lo tanto debería cambiarla por una nueva.
- ° No utilice esta silla de seguridad si ya la han utilizado y no conoce su procedencia, ya que no sabe qué le puede haber pasado.
- ° Utilice siempre el arnés de seguridad con el que cuenta la silla.
- ° No se recomienda utilizar un producto que esté fabricado hace más de 5 años, ya que sus partes se pueden haber deteriorado.
- ° No lubrique las partes móviles de la silla.
- ° No utilice la silla sin funda, debe ocupar siempre el tapizado original ya que forma parte de la seguridad de la misma.

ADVERTENCIA

- ° La silla de seguridad Bbpro Sport debe estar sujeta con el cinturón del vehículo aun cuando no esté el bebé adentro, ya que puede herir a otros pasajeros en una parada brusca.
- ° Antes de utilizar la silla asegúrese de que no este dañada.
- ° No debe alterar la silla, ya que podría afectar la seguridad de la misma.
- ° Cuando hace mucho calor, las partes de plástico o metal se pueden sobrecalentar, tenga cuidado.
- ° Utilice la silla Bbpro Sport siempre, incluso en trayectos cortos, esta comprobado que en trayectos cortos es cuando más accidentes ocurren.
- ° Antes de comprar la silla de seguridad Bbpro Sport asegúrese de que es apta para su vehículo.
- ° En viajes largos, tiene que parar para que el bebé pueda descansar.
- ° No deje que el bebé juegue con la hebilla de la silla.
- ° Esta silla de seguridad es apta para casi todos los vehículos, sin embargo, en algunos automóviles con cinturones de seguridad determinada, puede que sea imposible colocar la silla. Si ese es su caso debe probar con otro modelo de silla Bbpro.

1. Funda.
2. Corchete.
3. Chasis.
4. palanca y Cierre.
5. Sistema de cierre.
6. Espaciopara guardar las correas.
7. Corchetes para el cinturón inferior.
8. Indicaciones.
9. Cavidad cinturón.
10. Cavidad.
11. Base.

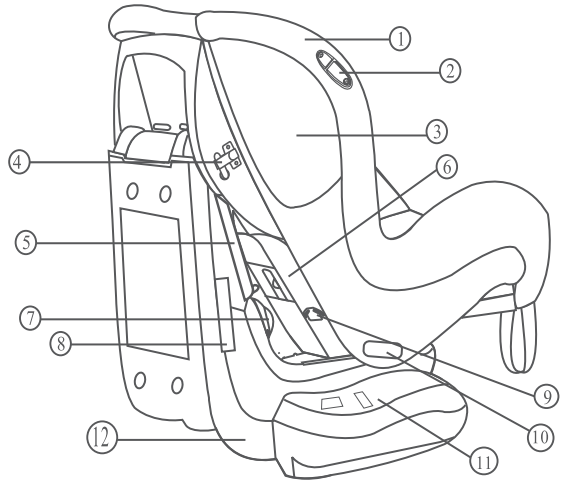

13. Reposa cabezas.
14. Ranuras del arnés.
15. Almohadillas cinturón.
16. Arnés de los hombros.
17. Hebilla.
18. Bragueros.
19. Para regular arnés.
20. Para ajustar la funda.
21. Palanca de posiciones.
22. Para ajustar cinturón.

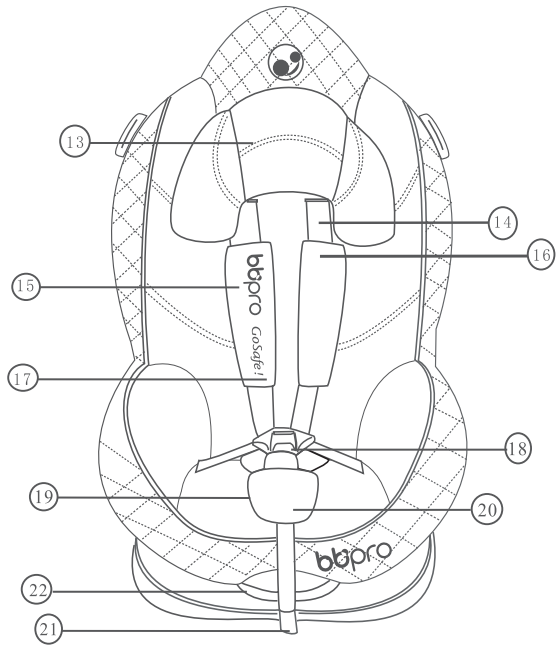

Cómo instalar la Silla bbpro Sport en el Automóvil.

La Silla Bbpro Sport tiene 6 posiciones de inclinación, para cambiar la posición de la silla, tire hacia afuera de la pieza roja central que se ubica en la parte delante baja de la silla y suelte cuando tenga la posición deseada.

Para instalar la silla en el automóvil coloque la silla como se muestra en la figura (A), reclinada. Mueva la palanca lateral de la silla **hacia afuera (B-1)**, y tire la silla hacia afuera, luego en forma simultanea ponga la posición de reclinado original, sin cerrar la silla (B-2). Pase el cinturón de seguridad del vehículo por la parte superior-trasera y engánchelo en la hebilla del cinturón del coche, luego cierre el cinturón de seguridad del vehículo (B-3).

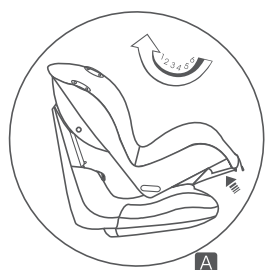

A

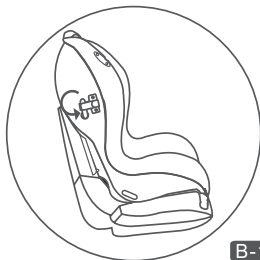

B-1

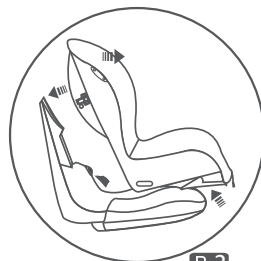

B-2



B-3

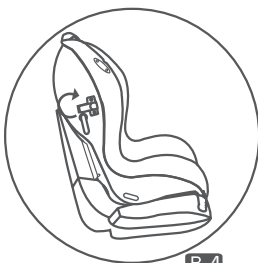

B-4

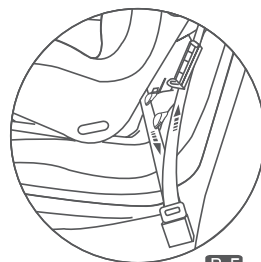

B-5

Ponga el asiento en la posición original y coloque el respaldo como se muestra en la figura (B-4), luego ajuste el cinturón y páselo a través del seguro, asegúrese de que no esté suelto, que quede tirante Fig. (B-5).

7

Cómo Instalar la silla Bbpro Sport para bebés que pesan entre 9 y 18 kgs (Grupo I).

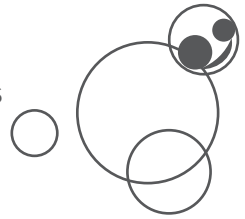

Suelte los arneses presionando el botón (D1-1), luego tire los arneses de los hombros hacia usted (D1). Después abra la hebilla del cinturón (D-2) y el arnés (D-3) para sentar cómodamente al bebé, luego pase el cinturón de seguridad del vehículo por la ranura del chasis, especialmente diseñado para eso.

Ponga al bebé cómodo con la espalda bien apoyada en el respaldo de la silla, asegúrese que no haya objetos o juguetes en la silla. Luego junte las partes del seguro e introdúzcalas en la hebilla (D-4).

Ajuste el arnés del hombro (D-5) y el resto de las correas como se muestra en la figura (D-6).

Figuras de instalación de Silla Bbpro Sport Grupo I (9-18Kgs.)

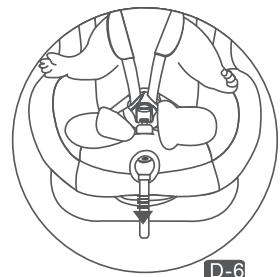
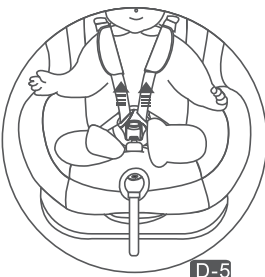
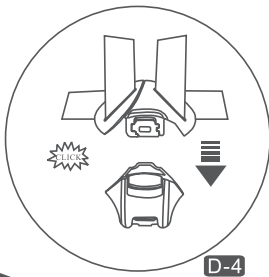
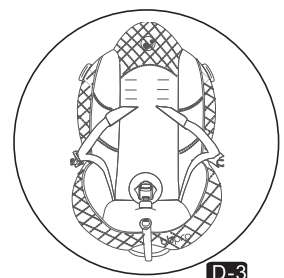
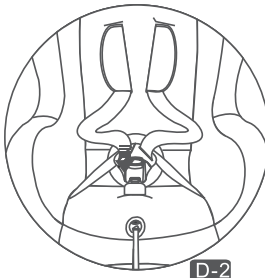
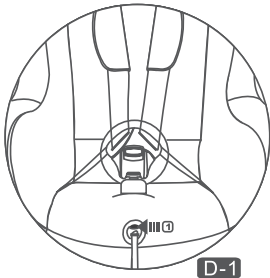

Como Instalar la silla Bbpro Sport para niños que pesan entre 15 y 25 kgs (Grupo II).

Quite todos los arneses de las silla de seguridad Bbpro Sport (C), luego ubique la silla en el automóvil y siente al niño. El cinturón del vehículo debe pasar por el corchete y por el hueco de la esquina inferior (C-1) de la silla, después de introducir el cinturón por el agujero, ciérrelo en su respectiva hebilla. (C-2).

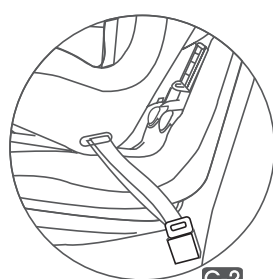

Importante

Cuanto más ajustados estén los arneses, más seguro estará el bebé. Asegúrese de que las almohadillas están bien colocadas en los hombros del niño.

Las correas y arneses no deben estar doblados, si no puede cerrar la hebilla, ábrala presionando el botón rojo y vuelva a intentarlo.

Si no puede atar el arnés correctamente o ajustarlo bien, no utilice la silla de seguridad Bbpro Sport.

Cómo ajustar la altura del arnés del hombro.

La altura correcta del arnés de los hombros es aquella donde el arnés sale justo por encima de los hombros del bebé (D-7).

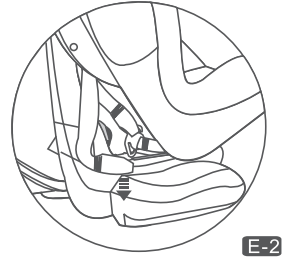
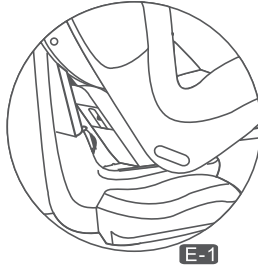

Para aflojar el arnés presione el botón y tire de las correas al mismo tiempo (D-1). Coloque la silla de seguridad Bbpro Sport en posición reclinada (A) y abra la caja del cinturón. Saque las tiras del arnés de los hombros del compartimento (E-1) y pase el arnés de los hombros por el chasis y el tapizado, asegúrese de que las correas no estén dobladas.

Para cambiar el arnés de altura, coloque la silla en posición (E-3), luego suelte las correas del arnés (E-2) en la parte trasera de la silla y suelte la parte superior del tapiz de la silla y vuelva a ponerlas por la ranura del tapiz y chasis a la altura adecuada para su hijo (E-5).

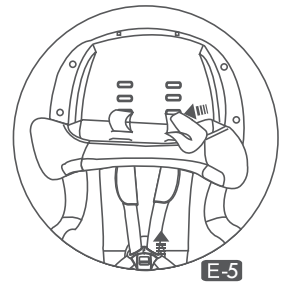
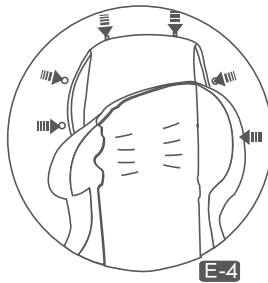

Cómo quitar el tapiz y las almohadillas.

El tapiz se puede lavar con agua tibia y jabón para ropa delicada, no utilice un detergente fuerte.

Debe lavar el tapiz a mano a temperatura no superior a 40 grados. No lave en seco. (Mire las instrucciones de lavado).

La hebilla se puede lavar con agua tibia.

Para sacar el tapiz suelte los arneses, luego suelte el tapizado (E-6) y pase las correas y hebillas a través de la silla, finalmente quite el tapiz con cuidado.

Después de lavarlo coloque las almohadillas (E-7) y el tapiz en el chasis de la silla, luego vuelva a pasar a través del tapiz y chasis las correas, hebilla y arnés, asegúrese de afirmar bien la correa al gancho trasero (E-8). Asegúrese de que el punto rojo del extremo del cinturón está dirigido al chasis, si no es así, es porque los cinturones están doblados, si están bien, cierre la tapa (E-1) y termine de colocar el tapiz correctamente en el chasis.

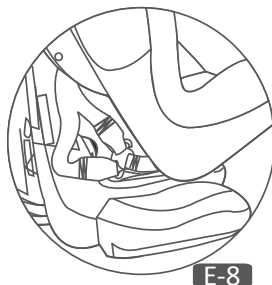
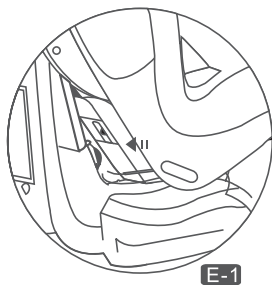
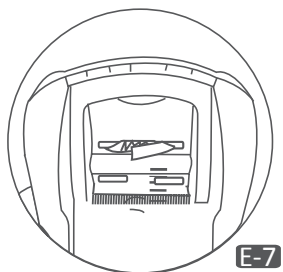
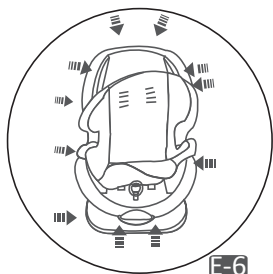

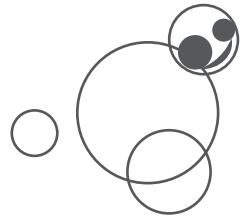

Garantía Limitada.

Esta Silla de Seguridad ha sido objeto de múltiples controles de calidad antes de salir de la fábrica.

Está, por lo tanto, garantizado ante cualquier defecto de fabricación en sus materias primas, según las siguientes modalidades:

Período de Garantía:

Estructura: 12 meses desde la fecha de compra.

Telas y accesorios plásticos: 3 meses desde la fecha de compra.

Restricciones de la Garantía:

- * Cualquier producto que se devuelva, debe ir en su respectiva caja de embalaje original y debe adjuntar el ticket de compra.
- * El período de garantía parte desde la fecha de compra del producto.
- * La garantía sólo es válida para la persona que compro la silla de seguridad Bbpro Sport.
- * En caso de accidente si la estructura de la silla de seguridad Bbpro Sport resulta dañada en un periodo de 12 meses desde la fecha de compra, se reemplazará por una silla de seguridad nueva.
- * Si se han realizado reparaciones o modificaciones fuera del servicio técnico Bbpro la garantía queda sin efecto.
- * La garantía queda sin efecto si existen daños por accidentes ajenos al producto, descuido o uso inapropiado de este.

Fecha Compra:

Lugar:

Timbre: